



DeepL

PLANUS

L'esperienza è garanzia

WAVE - STILOPLUS



**MURSKAAVA WC
WC CON TRITURATORE**

**REKISTERÖI TUOTTEESI:
WWW.PLANUS.EU**

CE

Numero Verde
800 13 16 45



INDEX

1. ASENNUSVAROITUKSET	03
2. VAROITUKSET JA KÄYTTÖÖN LIITTYVÄT VAROTOIMET	03
3. MITAT	04
4. TEKNISET TIEDOT	05
5. TOIMINTAPERIAATE	06
6. TARVIKKEET	07
7. ASENNUS	08
8. TUOTTEEN YLLÄPITO	09
9. TAKUUEHDOT	18

1. VAROITUKSET JA VAROTOIMET ASENNUSTA VARTEN

- Laitteen saa asentaa vain ammattitaitoinen henkilökunta, ja sitä saa käyttää vain, kun se on asennettu oikein tässä oppaassa esitetyllä tavalla.
- Laitteen on saatava virtansa verkosta, joka on suojattu differentiaalikytkimellä, jonka suurin sallittu virtaero on enintään 30 mA.
- On suositeltavaa varata pistorasia, joka on tarkoitettu yksinomaan seuraavien henkilöiden käyttöön.
laite.
- Jos virtajohto on vaurioitunut, valmistajan tai vastaavan pätevyyden omaavan henkilön on vaihdettava se.
- Varmista asennuksen aikana ja ennen huoltotoimenpiteitä, että virtajohtoa ei ole kytketty.
- Toimintahäiriön sattuessa irrota pistoke pistorasiasta ja vältä käymälän käyttöä. "All-in-one"-versioissa vältä pääpoistohormiin liitettyjen apulaitteiden käyttöä.

2. KÄYTTÖÄ KOSKEVAT VAROITUKSET JA VAROTOIMET

- Tämä laite on tarkoitettu vain kotikäyttöön.
- Laite on suunniteltu tyhjentämään vain wc-paperia ja orgaanisia jäämiä. Vältä heittämistä sisään vieraita esineitä, jotka voivat vahingoittaa sitä (kuten: kangas, kondomit, imukykyiset aineet, meikki- tai kosmetiikkatuotteet, muovijäte tai metalliesineet, ruoka tai muut kiinteät keittiöjätteet jne.)
- Lapset ja kaikki henkilöt, joilla on heikentyneet tai kokemattomat fyysiset, herkäät tai henkiset kyvyt, eivät saa käyttää laitetta, ellei heidän turvallisuudestaan vastaava henkilö valvo tai opasta heitä asianmukaisesti.
- Jos taloa tai kylpyhuonetta ei käytetä pitkään aikaan (lomalla tai muuten), on suositeltavaa sulkea veden yleinen sisäänkäynti.
- Liuottimet tai muut kemikaalit voivat vahingoittaa laitetta.
- Pitkäaikaisessa käytössä laitteen suojana toimiva lämpökatkaisin katkaisee automaattisesti moottorin virransyötön, jos se ylikuumenee. Tässä tapauksessa katkaise virransyöttö ja kytke se uudelleen noin 30-60 minuutin tauon jälkeen. Laite palaa normaaliin toimintaan.

3. DIMENSIONI / MITAT (mm)



WAVE

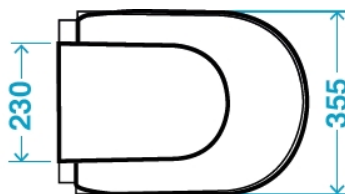
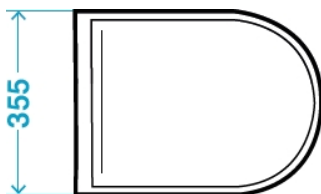
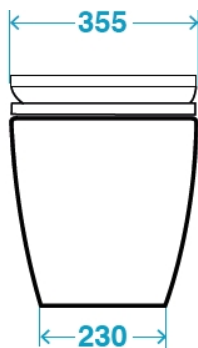
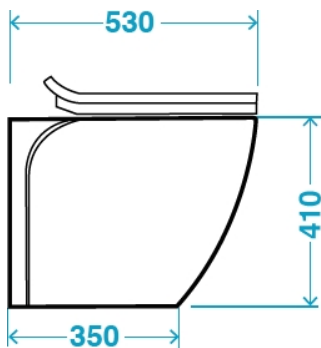

STILO PLUS

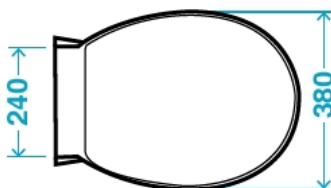
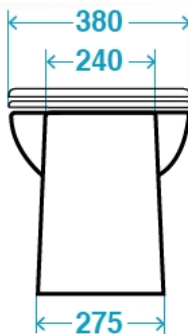
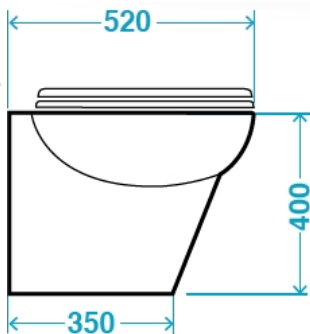

4. DATI TECNICI / TEKNISET TIEDOT

Tensione di alimentazione / Virransyöttö	AC 220-240V, 50Hz
Assorbimento / Teho	600W
Suojausaste / Grado di protezione / Degree of Protection / Suojausaste	IP55
Normeja/normeja	EN 60335-1 EN 60335-2 EN 12050-3
Prevalenza / Yleisyys	4 m
Consumo di acqua / Vedenkulutus	3 litraa / 1,8 litraa
Diametro tubo di scarico / Poistoletku ø	40 mm

Caratteristica della pompa:

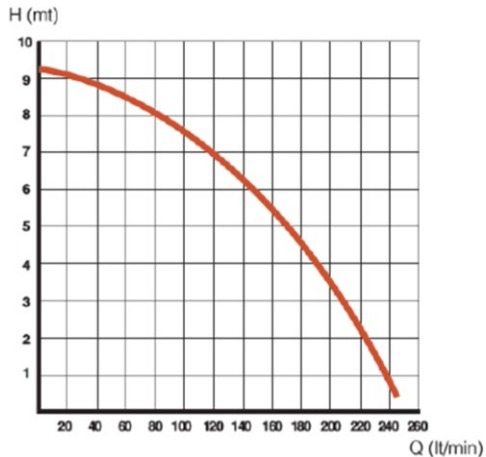

5. TOIMINTAPERIAATE

- Järjestelmää käytetään wc:n sivussa olevalla painikkeella. Kun vesisäiliö on esiasetettu, makeraattorilla varustetun saniteettipöntön toimintajakso on seuraava:

FLUSH



**FLUSH
+
PUMPUN TYHJENNYSVAIHE**



PUHTAAN VEDEN LISÄÄMINEN

- Nopea painikkeen painallus käynnistää kierron, jossa vedenkulutus on vähennetty (ECO). Kun painiketta pidetään painettuna pidempään, huuhtelu- ja täyttövaiheessa käytettävän veden määrä kasvaa (MAX 3lt.).

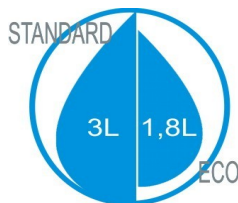

6. TARVIKKEET



KOHDE	MÄÄRÄ (Pz.)
LETKUNPITIMET Ø 40mm	1 (+1*)
CLAMP 32/50 W2	2 (+2*)
Taipuisa putki Ø 40mm	1 (+1*)
CAP Ø 40mm	1*
SUODATIN 3/4" KUUMAA VETTÄ VARTEN	1
MAAPERÄN KIIINNITYS	2

*solo versione All-in-One

Liitäntä ylimääräiselle
INLETille
(Vain
All in One -versio)

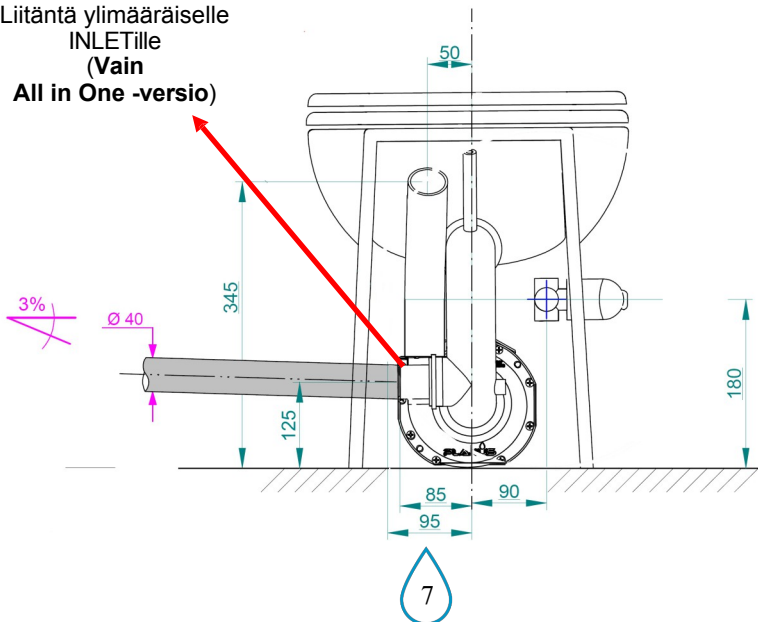

7. ASENUS



- **Sähköliitäntä**

On tarpeen valmistella yhteys kotiverkkoon (230 VAC) voimassa olevien määräysten mukaisesti.

- **Hydraulinen liitäntä:**

Järjestelmä ei vaadi tyhjennyslaatikkoa. Kytkeä kylmään kotitalousveteen tarvitaan vesijohto.

Hyökkäysasennon osalta katso seuraava kaavio, jossa on esitetyt ennakoasennot. Osoitetut asennot ovat ohjeellisia, koska ne ovat joustavia varusteita.

[mm]

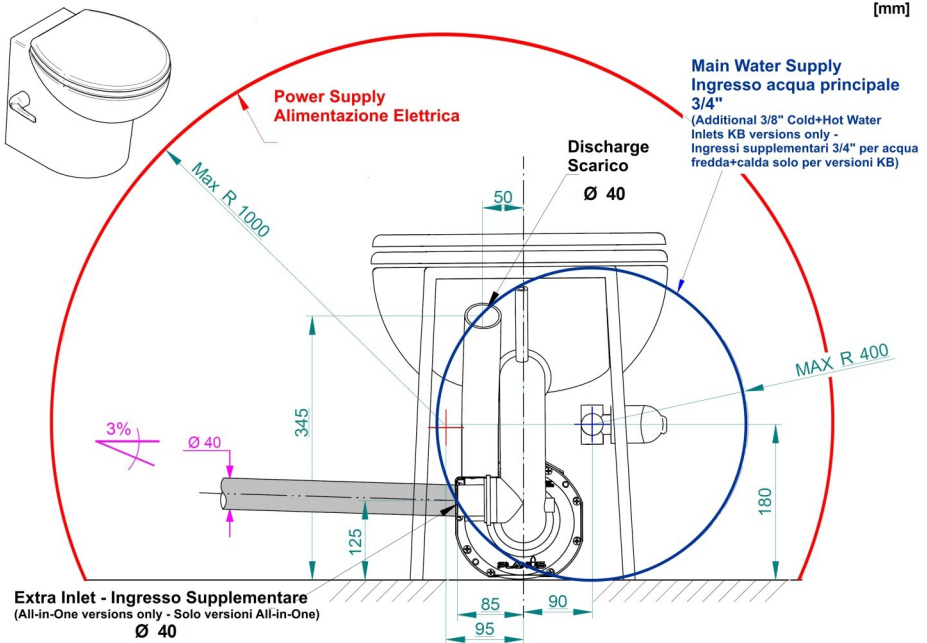

Indikaatiot ja alustavat ehdotukset



Jotta voidaan toteuttaa langallinen seinäasennus, jossa ei ole näkyviä putkia, ehdotetaan seinän (mieluiten kipsilevyn) rakentamista, jotta voidaan luoda putkien läpivientiin sopiva rako.

Luo sitten erityinen kehys (1) seinälle.

Valmistele tyhjennysjohto (\varnothing 40mm). On suositeltavaa käyttää jäykkiä PVC-putkia \varnothing 40mm. Ensin tehdään nouseva osa (2) ja sitten pehmenneen käyrän (3) kautta vaakasuora osa, jonka kaltevuus on vähintään 1 %. Tässä osassa suositellaan uudelleen kasvattamaan osaa (4), kunnes päästään tuuletettuun laskevaan viemäriin.

All-in-One-versioissa valmistellaan putkisto (5) putkiston keräämistä varten. siihen liitettyjen muiden laitojen jätevedet (6). Varmista 3 prosentin kaltevuus.

HUOMAUTUS "All-in-One"-versioista:

Jos lisäsisäänmenoaukkoa ei käytetä, se on suljettava mukana tulevalla 40-korkilla. Kiristä kauluksella (puristimella).

Valmistele vesihana, jossa on kierre M 3/4", talusvesiverkkoon liittämistä varten. (kylmä vesi), jota käytetään WC:n huuhteluun.

Ainoastaan Stilo Plusin "KB"-versiossa on vastaavasti järjestettävä 2 hanaa M1/2-kierteellä" integroidun bideesarjan kuuman ja kylmän veden letkujen liittämistä varten

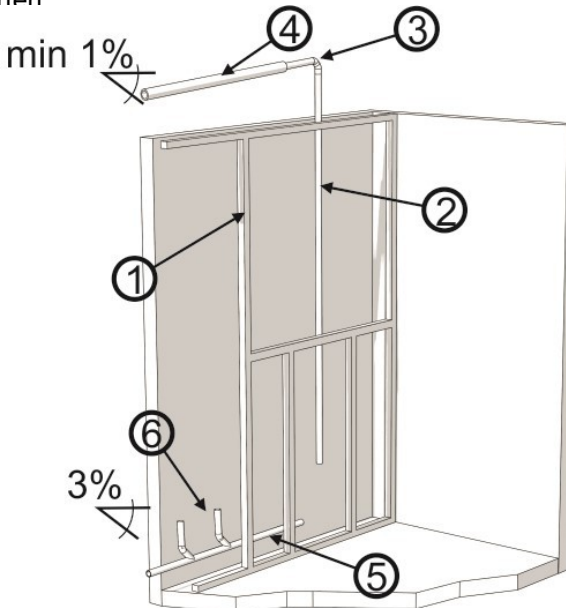

- **Indikaatiot ja alustavat ehdotukset**



Aseta käymälä valittuun kohtaan ja piirrä lyijykynällä jalkaterän profiili (1) ja merkitse myös maahan kiinnitettävien reikien sijainti (2).

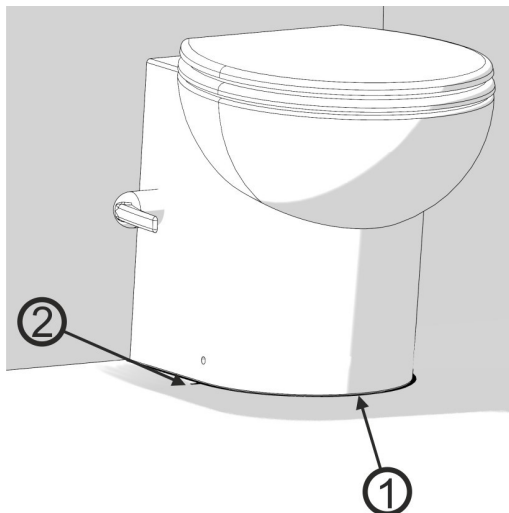

Siirrä käymälää ja aseta mukana toimitetut kiinnityskannattimet (1) maassa oleviin laitteiston sijoitusmerkkeihin siten, että jätät riittävästi tilaa keraamisen materiaalin paksuudelle (vähintään 15 mm).
Kiinnitä sitten kannattimet maahan tulpilla.

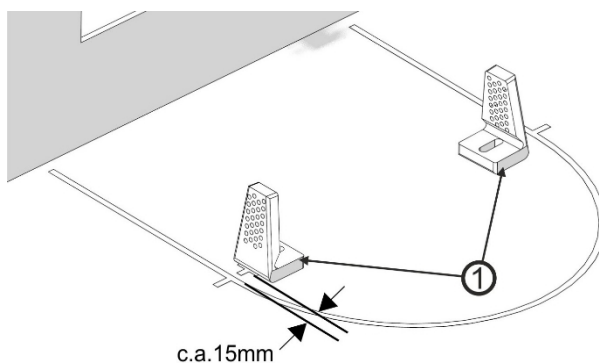

- **Käymälän
valmistelu**



Kiinnitä mukana toimitettu **letkunkannatin 40 (1)** WC:n ulostuloliitäntään mukana toimitetulla kauluksella (**puristimella**) **32-50 (3)**. All-in-One-versioissa kiinnitä toinen mukana toimitettu letkusovitin **40 (2)** samalla tavalla ylimääräiseen tuloliitäntään mukana toimitetulla kauluksella (**puristimella**) **32-50 (4)**. Varmista, että integroidun bideesarjan (vain KB-versio) kuumavesi- ja kylmävesiletkuissa (5/6) on tiivisteet.

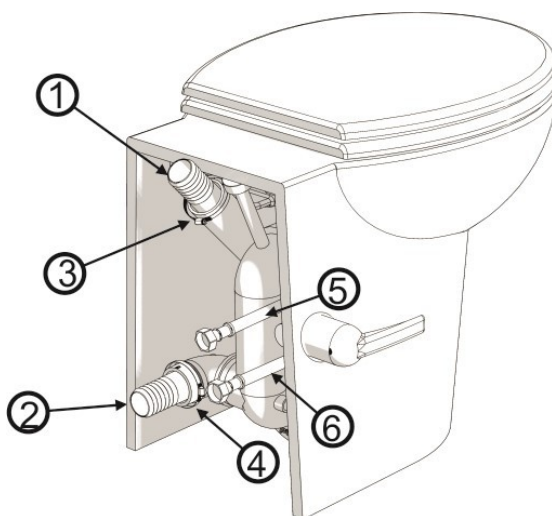

Kiinnitä sitten mukana toimitettu **3/4 vedentulosuodatin (1)** käymälän **joustavaan vedentuloputkeen (2)** suodattimessa ilmoitetun suunnan mukaisesti.

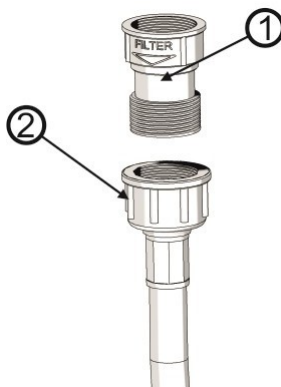

Käymälän hydraulinen liitäntä



Kytke ripustetun käymälätelineen (1) mukaisesti jätelinjaan (2) mukana toimitettu $\text{G } 40 \text{ mm:n}$ letkuliitin (4) ja kiristä se mukana toimitetulla kauluksella (kiristin) 32-50 (5).

Liitä "All-in-One"-versioissa lisävarusteiden (3) jäteveden keruuputkeen toinen letkuliitântäputki $\text{\textcircled{7}}$ ja kiristä se mukana toimitetulla kauluksella (kiristin) 32-50 (6).

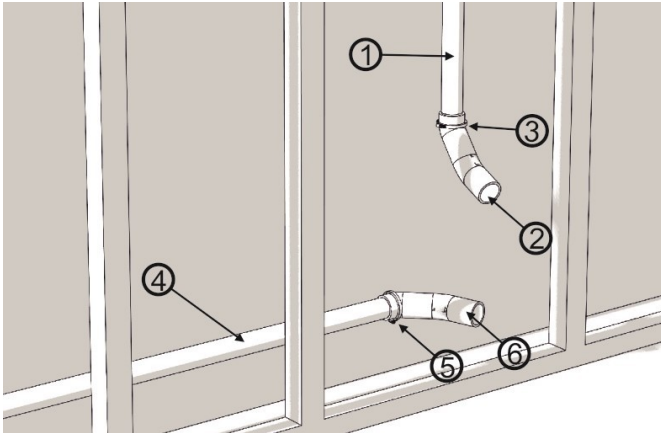

Aseta **suodattimella** varustetun käymälän veden tuloputki (1) onteloon. Kiinnitä käymäläviemärin letkunpidike (2) sen letkuliitântään (3) mukana toimitetulla kauluksella (kiristin) 32-50 (4).

Jos kyseessä on "All-in-One"-versio, kiinnitä letkunpidin (5) sen omaan letkunpitimeen.

Joustava liitos (6) mukana toimitetun kauluksen (puristimen) 32-50 kautta (7).

Jos kyseessä on "KB"-versio, aseta kuuman (8) ja kylmän (9) veden letkut sisään- ja ulospäin.

integroitu bidee-sekoitin onteloon.

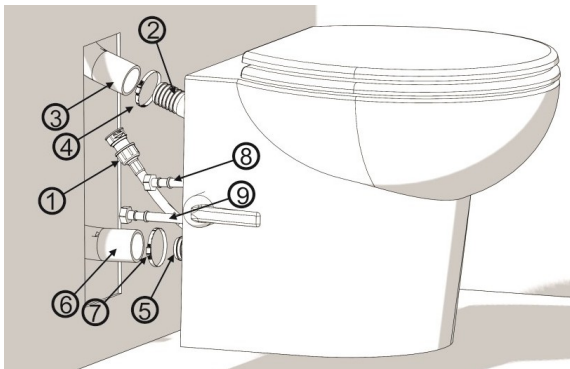

Liitäntä talovesijohtoverkkoon



Kytke suodattimella varustettu veden tuloputki (1) ontelon sisällä kylmävesijohtoon liitettäväksi valmistettuun hanaan (2).

Jotta hanaa voidaan käyttää ja jotta suodatin voidaan puhdistaa ja huoltaa säännöllisesti ja jotta käymälä voidaan sulkea pois vesijohtoverkostosta, ehdotetaan, että luodaan tarkastusaukko (3).

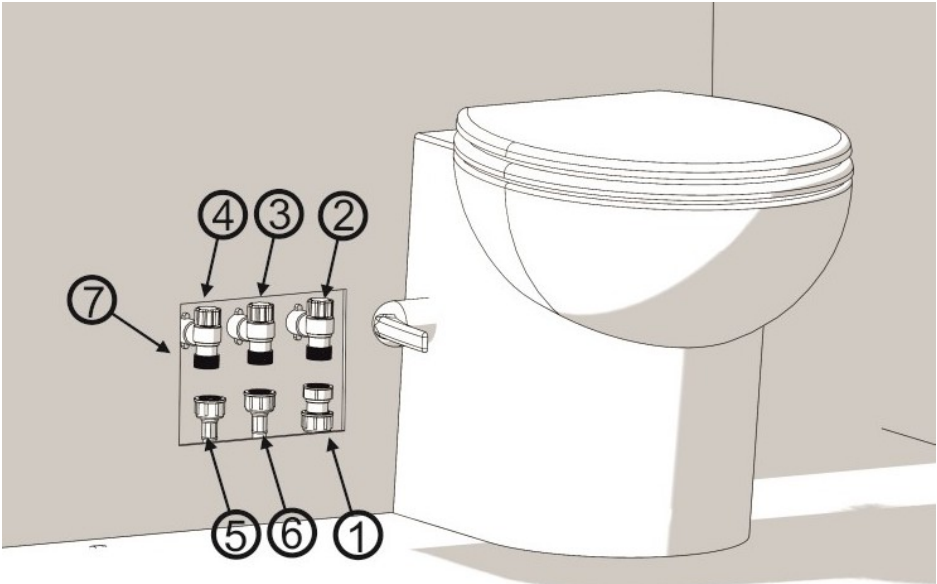

Aseta käymälä paikalleen ja kiinnitä se aiemmin valmisteltuihin kiinnikkeisiin asettamalla ensin mukana toimitetut keraamiset holkit (1), kiristä sitten ruuveilla (2) ja kiinnitä sitten mukana toimitetut ruuvien suojuksot (3).

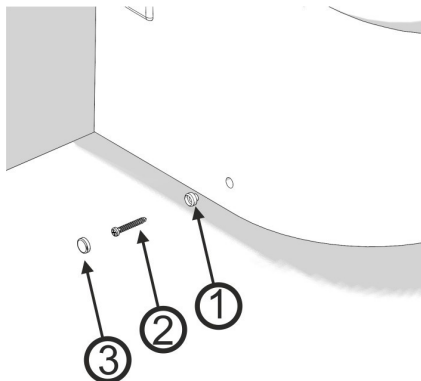

- **Hydraulijärjestelmää koskevat tiedot**



Jotta järjestelmä toimisi oikein, halkaisijat ja kaltevuudet on valittava alla olevan kaavion mukaisesti.

Suihkualtaan tapauksessa viemärin sisääntulon ja vertailutason välisen korkeuseron on oltava vähintään 18 cm, johon on lisättävä vaadittu kaltevuus (3 cm jokaista putken juoksumetriä kohti).

On tarpeen käyttää tyhjennystyhjennystyhjennystä 90 mm.

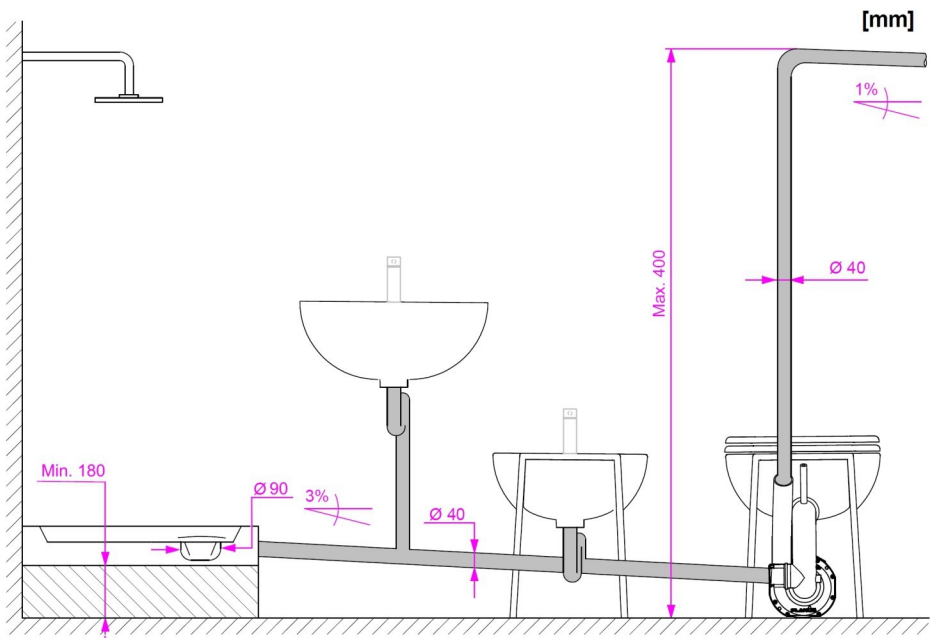

Kytcentä sähköverkkoon



Sähköasennuksen on oltava ammattitaitoisen henkilöstön suorittama.

Laite on liitettävä verkkoon, jossa on asianmukaisesti asennettu maadoitusliitin. Liitännässä on noudatettava voimassa olevien kansallisten säännösten määrämiä etäisyyksiä, kuten alla olevassa kuvassa esitetään.

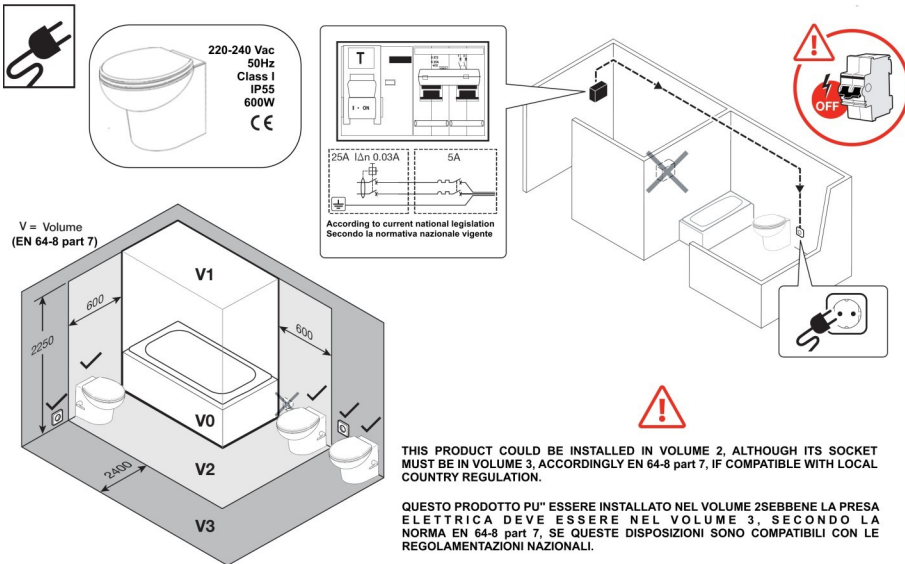

Power supply failure

In case of power supply failure, do not flush the toilet or use any other appliance connected to the toilet.

Mancanza di corrente

In caso di mancanza di corrente, non utilizzare il wc né alcuna utenza collegata al wc.

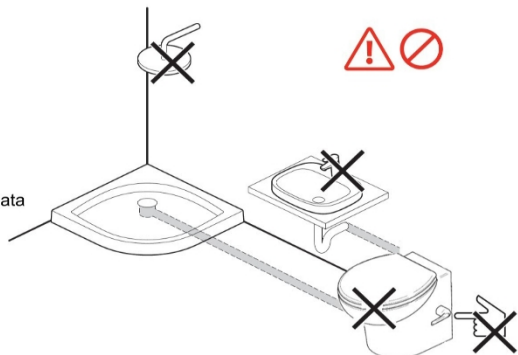

VAROITUS : Vinkkejä viemäriputkia varten



Pakoputkessa ei saa olla pullonkauloja.

Kun kyseessä on vallitsevassa asennossa tapahtuva purkautuminen, tämä on tehtävä ennen vaakasuoraa purkautumista, purkautumisreitit alkupäässä. Kaikkien vaakasuuntaisten vetojen kaltevuuden on oltava vähintään 1:100 (10 mm/kerta), kunnes ne liitetään viemäriin (kaltevuus 1 %).

On suotavaa järjestää tyhjennyspiste, joka mahdollistaa mahdollisen tyhjennyksen.

pakoputki ennen kuin laitteeseen puututaan.

Poistolinjan on oltava riittävästi tuuletettu:

Joissakin tapauksissa pakoputkessa syntyvä masennus voi tyhjentää laitteen ja siihen liitettyjen käyttäjien sifonin tai sifonit, mikä johtaa pahojen hajujen vapautumiseen. Varmista, että viemäriin laskeutuminen on asianmukaisesti tuuletettu. Muussa tapauksessa on suositeltavaa asentaa tuuletusventtiili korkeimpaan kohtaan letku.

- Jos pakoputkessa on ulkoisia osia, on suositeltavaa suojata putki jäätyksen estämiseksi.

HUOM: Jokainen poistoputken mutka aiheuttaa painehäviön (noin 50 cm ilmoitetusta pystysuorasta poistokapasiteetista kussakin käyrässä).

On suositeltavaa käyttää pehmennettyjä kulmaliittimiä (tai 2 X 45 paksuja, joita käytetään yhdessä) ja välttää 90 °:n kulmaliittimien käyttöä.

ASENNUKSEN TESTAAMINEN

WC:n tyhjennys: Laitteen moottori käynnistyy esiasetetun huuhtelusyklin mukaisesti, kun tyhjennyspainiketta painetaan. Ensimmäisellä käyttökerralla voi olla normaalia, että WC:n tyhjennys on riittämätön. Odota muutama sekunti ja toista tyhjennysmenettely.

Muiden kytkettyjen hyötylaitteiden purkaminen (**vain All-in-One-versio**): laitteen moottori käynnistyy automaattisesti. Tulovirtauksesta ja pakoputken reitistä riippuen moottorin syttyminen voi olla katkonaista.

Tarkista, ettei mistään liitännöistä vuoda vettä.

OHJEET OIKEAA ASENNUSTA JA KÄYTTÖÄ VARTEN:



9. TUOTTEEN YLLÄPITO

VAROITUS !!!

TEKNISIÄ TÖITÄ SAA TEHDÄ VAIN PÄTEVÄ TEKNINEN HENKILÖKUNTA.
KATKAISE VIRTALÄHDE ENNEN LAITTEeseen KOHDISTUVIA TOIMENPITEITÄ.

Sisäisten osien tehokasta huoltoa ja puhdistusta varten on suositeltavaa käyttää säännöllisesti alkuperäistä Planus-puhdistusainetta. Katso lisätietoja osoitteesta www.planus.eu.

VAROITUS !!!

Älä käytä etikkaa, syövyttävää soodaa tai muita voimakkaasti happamia tuotteita pumpun sisäpuoliseen puhdistukseen.

10. TAKUU

Tuotteiden takuu on 2 vuotta ostopäivästä. Takuu raukeaa, jos se asennetaan tai sitä käytetään tavalla, joka ei ole tämän käyttöoppaan mukainen.

On suositeltavaa rekisteröidä tuote verkkosivustolla www.planus.eu.

VAROITUS! Tuote on tarkoitettu saniteettivesiä sisältävän tai ei-saniteettiveden hävittämiseen. Vesiliukoinen wc-paperi on sallittu. Sopimattoman materiaalin, kuten puuvillan, tamponien, kondomien, hiusten, pyyhkeiden, elintarvikkeiden, metalliesineiden, puun tai muovin tyhjentäminen tai pumppaamalla nesteitä, kuten liuottimia tai moottoriöljyä, voi vahingoittaa laitetta.

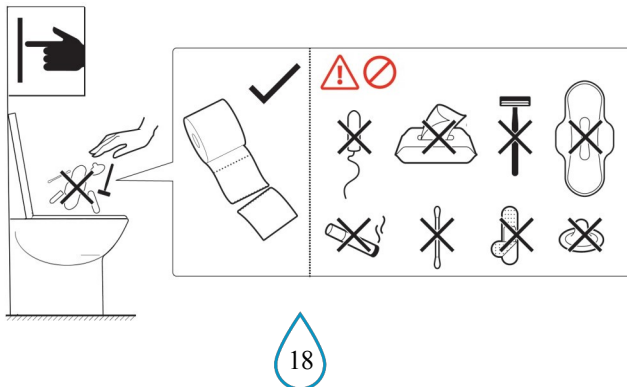



VAROITUS: Tämän tuotteen asianmukainen hävittäminen (Sovelletaan Euroopan unionin maissa ja maissa, joissa on erilliskeräysjärjestelmä) Tuotteessa tai sen kirjallisuudessa oleva merkintä osoittaa, että tuotetta ei saa hävittää muun kotitalousjätteen mukana elinkaaren lopussa. Jotta vältettäisiin valvomattomasta jätteiden hävittämisestä ympäristölle tai ihmisten terveydelle mahdollisesti aiheutuvat haitat, käyttäjää kehoitetaan erottamaan tämä tuote muista jätteistä ja kierrättämään se vastuullisesti materiaalivarojen kestävä uudelleenikäytön edistämiseksi. Kotitalouskäyttäjien tulisi ottaa yhteyttä joko tuotteen ostaneeseen jälleenmyyjään tai paikalliseen hallintovirastoon, josta saa lisätietoja tämäntyyppisten tuotteiden erilliskeräyksestä ja kierrätyksestä. Yrityskäyttäjien on otettava yhteyttä toimittajaan ostosopimuksen ehtojen tarkistamiseksi. Tätä tuotetta ei saa sekoittaa muun kaupallisen jätteen kanssa.

ACHTUNG: Die ordnungsgemäße Entsorgung diese Produkts (In den Ländern der Europäischen Union und in Ländern mit einem separaten Sammelssystem).

Die Kennzeichnung auf dem Produkt oder seiner Literatur zeigt, että das Produkt nicht mit dem Hausmüll am Ende des Lebenszyklus entsorgt werden müssen. Um mögliche Schäden für die Umwelt oder die menschliche Gesundheit nicht durch unkontrollierte Abfallentsorgung zu verhindern, wird der Benutzer aufgefordert, diese von anderen Arten von Abfällen zu trennen und recyceln sie die nachhaltige Wiederverwertung von stofflichen Ressourcen zu fördern. Private Nutzer sollten den Händler wenden, bei dem Sie das Produkt oder die zuständigen Behörden erworben haben, für weitere Details über die getrennte Sammlung und das Recycling für diese Art von Produkt. Gewerbliche Nutzer sollten sich an ihren Lieferanten die Bedingungen und Konditionen des Kaufvertrages zu prüfen. Diese Produkt sollte nicht mit anderen gewerblichen Abfällen gemischt werden.

ATTENZIONE: Corretto smaltimento del prodotto (Sovelletaan Euroopan unionin maissa ja maissa, joissa on erilainen keräysjärjestelmä).

Il marchio riportato sul prodotto o sulla sua documentazione indica che il prodotto non deve essere smaltito con altri rifiuti domestici al termine del ciclo di vita. Per evitare eventuali danni all'ambiente o alla salute causati dall'inopportuno smaltimento dei rifiuti, si invita l'utente l'utente a separare questo prodotto da altri tipi di rifiuti e di riciclarlo in maniera responsabile per favorire il riutilizzo o sostenibile delle risorse materiali. Gli utenti domestici sono invitati a contattare il rivenditore presso il quale è stato acquistato il prodotto o l'ufficio locale preposto per tutte le informazioni relative alla raccolta differenziata e al riciclaggio per questo tipo di prodotto. Gli utenti aziendali sono invitati a contattare il proprio fornitore a verificare i termini e le condizioni del contratto di acquisto. Questo prodotto non deve essere

smaltito unitamente ad altri rifiuti commerciali.



PLANUS S.p.A. - S.S. Flaminia Km 57,250 - Z.I. Prataroni
01033 Civita Castellana (VT) - Italia
23

EN 60335-1

EN 60335-2-84

EN 12050-3

JÄTEVEDENPUHDISTAMO DN

23/28/32/40

Nostotehokkuus - katso pumppukäyrä

08.167.00

Planus S.p.A.

Via S. Giovanni Valdarno, 8 - 00138 Rooma - Italia

Tuotantolaitos:

S.S. Flaminia Km 57,250 - Z.I. Prataroni - 01033 Civita Castellana - Italia

Puh +39 0761 542052 Faksi +39 0761 540723.

info@planus.eu - www.planus.eu

